

VERMEIREN

SAGITTA - SAGITTA SI

GEBRUIKSAANWIJZING





Instructies voor de vakhandelaar

Deze handleiding is deel van het product en dient bij iedere product te worden geleverd.

Versie: A, mei 2011

Alle rechten, inclusief vertaling, voorbehouden.

Niets uit deze handleiding mag geheel of gedeeltelijk in enige vorm (druk, fotokopie, microfilm of ieder ander procedé) zonder de schriftelijke toelating van de uitgever worden gereproduceerd of met behulp van elektronische systemen worden verwerkt, gekopieerd of verspreid.

© N.V. Vermeiren N.V. 2011

Inhoudsopgave

Voorwoord	2
1 Productomschrijving	3
1.1 Toepassingsgebied.....	3
1.2 Technische specificaties	4
1.3 Componenten	6
1.4 Accessoires.....	6
1.5 Locatie identificatieplaat	6
1.6 Gebruikte symbolen	7
1.7 Voor uw veiligheid	7
2 Gebruik	8
2.1 Dragen van de rolstoel.....	8
2.2 Plaatsen van de achterwielen.....	8
2.3 Uitvouwen van de rolstoel.....	8
2.4 Bedienen van de rem	8
2.5 Transfer in en uit de rolstoel.....	9
2.6 Correcte positie in de rolstoel.....	9
2.7 Rijden met de rolstoel	9
2.8 Rijden op hellingen	10
2.9 Nemen van hindernissen (trottoirs).....	10
2.10 Opvouwen van de rolstoel.....	12
2.11 Afnemen van de wielen.....	12
2.12 Transport in de auto.....	12
2.13 Rug opvouwen van de rolstoel	13
2.14 Zitbekleding	13
2.15 Rugbekleding	14
3 Montage en afstelling	14
3.1 Gereedschap	14
3.2 Leveringsomvang	14
3.3 Instellen van de zithoogte en zithoek	15
3.4 Instellen van de zitdiepte.....	17
3.5 Afstellen van de remmen.....	18
3.6 Instellen van de hoek van de achterwielen.....	18
3.7 Afstellen van de voetbeugel	18
3.8 Kanteling van de rug	19
3.9 Instelling van de rughoogte	19
3.10 Instellen van de stabiliteit en manoeuvreerbaarheid	20
3.11 Verwisselen van luchtbanden	20
4 Onderhoud	22
4.1 Periodiek Onderhoud.....	22
4.2 Verpakking en opslag	22
4.3 Verzorging	23
4.4 Inspectie	23
4.5 Desinfecteren.....	24
5 Garantie	26
6 Afvalverwerking	26
7 Verklaring van overeenstemming	26
8 Onderhoudsplan	27
9 Desinfectiejournaal	27
10 Clusteromschrijvingen	28

Voorwoord

We willen U danken voor het vertrouwen dat U in onze producten stelt.

De rolstoelen van Vermeiren zijn het resultaat van jarenlange studies en ervaringen. Bij de ontwikkeling werd veel aandacht besteed aan een eenvoudige bediening en een gemakkelijk onderhoud.

De levensduur van Uw rolstoel hangt in sterke mate af van de zorg waarmee U de rolstoel behandelt.

Deze handleiding maakt U vertrouwd met de bediening van Uw rolstoel. In dit document vindt U ook enkele onderhoudsadviezen zodat Uw rolstoel lang meegaat.

Het naleven van de gebruiks- en onderhoudsinstructies vormen een essentieel onderdeel van de garantiebepalingen.

Deze handleiding houdt rekening met de recentste productontwikkelingen. De Firma Vermeiren behoudt zich echter het recht voor om wijzigingen door te voeren zonder verplicht te zijn voordien geleverde modellen aan te passen of te vervangen.

Als U nog vragen hebt, neemt U best contact op met Uw vakhandelaar.

1 Productomschrijving

1.1 Toepassingsgebied

De rolstoel is bedoeld voor mensen die moeilijk of niet kunnen lopen.

De rolstoel is ontworpen voor het transport van 1 persoon.

De rolstoel kan zowel binnenshuis als buiten gebruikt worden.

De actieve rolstoel wordt bestuurd door de gebruiker zelf. De patient moet de mentale en fysieke mogelijkheid hebben om de rolstoel zelf voort te duwen.

Met de duwhandvatten (als optie) is het mogelijk om de rolstoel te laten voortduwen door een begeleider.

De rolstoel biedt door zijn modulaire opbouw verschillende aanpassingsmogelijkheden voor mensen die moeilijk kunnen lopen door:

- verlamming
- verlies van ledematen (beenamputatie)
- defect of aandoeningen van ledematen
- contracturen en gewrichtsaandoeningen
- hart- en bloedsomloopinsufficiëntie
- evenwichtsstoornissen
- cachexie (afname van het spierweefsel)
- geriatrische patiënten

Hou bij de individuele verzorging rekening met:

- grootte en lichaamsgewicht (max. 100 kg)
- fysieke en psychische gesteldheid
- woonomgeving
- milieu

Uw rolstoel mag alleen gebruikt worden op ondergronden waarbij alle vier de wielen de grond raken en waarbij het bodemcontact voldoende is voor een gelijkmatige aandrijving van alle wielen. Extra oefening is nodig voor het rijden op ongelijkmatige ondergrond (kasseien, etc.), hellingen en bochten (zijdelings omvallen), evenals het nemen van hindernissen (bvb. Trottoirranden).

De rolstoel dient niet als klimtoestel of om hete of zware voorwerpen te transporteren.

Het gebruik van de rolstoel op tapijten, tapijtvloeren of andere losse vloerbedekkingen kan slijtage van de vloerbedekking tot gevolg hebben.

Gebruik enkel door Vermeiren goedgekeurde accessoires.

Vermeiren is niet aansprakelijk voor schade door gebrekkig of onvoldoende onderhoud of als gevolg van het niet naleven van instructies van deze handleiding.

Het naleven van de gebruiks- en onderhoudsinstructies vormen een essentieel onderdeel van de garantiebepalingen.

1.2 Technische specificaties

Onderstaande technische gegevens zijn geldig voor de rolstoel in standard afstelling. Wanneer er andere accessoires worden gebruikt, worden de opgegeven waarden gewijzigd.

Merk	Vermeiren							
Adres	Vermeirenplein 1/15, B-2920 Kalmthout							
Type	Manuele rolstoel							
Model	Sagitta							
Maximale massa gebruiker	100 kg							
Omschrijving		Afmetingen						
Effectieve zitbreedte	360 mm	380 mm	400 mm	420 mm	440 mm	460 mm		
Totale breedte (afhankelijk van de zitbreedte, hoek tussen de achterwielen 0°)	550 mm	570 mm	590 mm	610 mm	630 mm	650 mm		
Totale breedte (afhankelijk van de zitbreedte, hoek tussen de achterwielen 2°)	570 mm	590 mm	610 mm	630 mm	650 mm	670 mm		
Totale breedte (afhankelijk van de zitbreedte, hoek tussen de achterwielen 4°)	605 mm	625 mm	645 mm	665 mm	685 mm	705 mm		
Totale breedte (afhankelijk van de zitbreedte, hoek tussen de achterwielen 6°)	645 mm	665 mm	685 mm	705 mm	725 mm	745 mm		
Totale breedte (afhankelijk van de zitbreedte, hoek tussen de achterwielen 8°)	680 mm	700 mm	720 mm	740 mm	760 mm	780 mm		
Omschrijving		Afmetingen Min.			Afmetingen Max.			
Totale lengte inclusief voetbeugel		755 mm			855 mm			
Gedemonteerde lengte (wielen gedemonteerd)		580 mm			680 mm			
Gedemonteerde breedte (wielen gedemonteerd)		430 mm			530 mm			
Hoogte dichtgevouwen		580 mm						
Totaal gewicht		11,7 kg						
Gewicht zwaarste onderdeel (zonder zit en rug kussen, wielen)		± 7,05 kg						
Statische stabiliteit bergaf		14°						
Statische stabiliteit bergop		6°						
Statische stabiliteit zijwaarts		7°						
Maximum hoogte hindernis		40 mm						
Zithoek		7°						
Effectieve zitdiepte		330 mm			420 mm			
Zithoogte aan voorzijde		met kussen: 470 mm zonder kussen: 430 mm			met kussen: 520 mm zonder kussen: 480 mm			
Rughoek		-7°			7°			
Rughoogte		230 mm			430 mm			
Afstand tussen voetbeugel en zit		470 mm			480 mm			
Hoek tussen zit en voetbeugel		-3°						
Afstand tussen spatscherm en zit		90 mm						
Afstand voorzijde spatscherm		Niet van toepassing						
Diameter aandrijfhoepel		535 mm						
Horizontale afstand van de as (uitwijking)		40 mm			150 mm			
Minimale draaicirkel		1000 mm			1200 mm			
Achterwielen		22" x 1 3/8-Alu			24" x 1 1/8-Alu			
Bandenspanning aandrijfwielen/achterwielen		6 - 10 bar						
Hoek tussen achterwielen		0°	2°	4°	6°	8°		
Stuurwielen		3"		4"		5"		
Bandenspanning stuurwielen		Niet van toepassing						
Opslag en gebruikstemperatuur		+ 5 °C			+ 41 °C			
Opslag en gebruiksluchtvochtigheid		30%			70%			
Kleur van het frame		C20 Donker blauw	C52 Goud	C53 Oranje	C54 Groen	C55 Inox	C56 Licht blauw	C64 Wit
Zitkussen		Cordura® zwart						

Technische wijzigingen voorbehouden. Meettolerantie ± 15 mm / 1,5 kg / °

Tabel 1: Technische Specificaties Sagitta



Merk	Vermeiren								
Adres	Vermeirenplein 1/15, B-2920 Kalmthout								
Type	Manuele rolstoel								
Model	Sagitta SI								
Maximale massa gebruiker	100 kg								
Omschrijving			Afmetingen						
Effectieve zitbreedte	360 mm	380 mm	400 mm	420 mm	440 mm	460 mm			
Totale breedte (afhankelijk van de zitbreedte, hoek tussen de achterwielen 0°)	550 mm	570 mm	590 mm	610 mm	630 mm	650 mm			
Totale breedte (afhankelijk van de zitbreedte, hoek tussen de achterwielen 2°)	570 mm	590 mm	610 mm	630 mm	650 mm	670 mm			
Totale breedte (afhankelijk van de zitbreedte, hoek tussen de achterwielen 4°)	605 mm	625 mm	645 mm	665 mm	685 mm	705 mm			
Totale breedte (afhankelijk van de zitbreedte, hoek tussen de achterwielen 6°)	645 mm	665 mm	685 mm	705 mm	725 mm	745 mm			
Totale breedte (afhankelijk van de zitbreedte, hoek tussen de achterwielen 8°)	680 mm	700 mm	720 mm	740 mm	760 mm	780 mm			
Omschrijving			Afmetingen Min.		Afmetingen Max.				
Totale lengte inclusief voetbeugel			755 mm		855 mm				
Gedemonteerde lengte (wielen gedemonteerd)			580 mm		680 mm				
Gedemonteerde breedte (wielen gedemonteerd)			430 mm		530 mm				
Hoogte dichtgevouwen			580 mm						
Totaal gewicht			11,7 kg						
Gewicht zwaarste onderdeel (zonder zit en rug kussen, wielen)			± 7,05 kg						
Statische stabiliteit bergaf			14°						
Statische stabiliteit bergop			0°						
Statische stabiliteit zijwaarts			7°						
Maximum hoogte hindernis			40 mm						
Zithoek			0°		10°				
Effectieve zitdiepte			330 mm		420 mm				
Zithoogte aan voorzijde			met kussen: 470 mm zonder kussen: 430 mm		met kussen: 520 mm zonder kussen: 480 mm				
Rughoek			-7°		7°				
Rughoogte			230 mm		430 mm				
Afstand tussen voetbeugel en zit			470 mm		480 mm				
Hoek tussen zit en voetbeugel			-6°		4°				
Afstand tussen spatscherm en zit			90 mm						
Afstand voorzijde spatscherm			Niet van toepassing						
Diameter aandrijfhoepel			535 mm						
Horizontale afstand van de as (uitwijking)			40 mm		150 mm				
Minimale draaicirkel			1000 mm		1200 mm				
Achterwielen			22" x 1 3/8-Alu		24" x 1 1/8-Alu				
Bandenspanning aandrijfwielen/achterwielen			6 - 10 bar						
Hoek tussen achterwielen			0°	2°	4°	6°	8°		
Stuurwielen			3"		4"		5"		
Bandenspanning stuurwielen			Niet van toepassing						
Opslag en gebruikstemperatuur			+ 5 °C		+ 41 °C				
Opslag en gebruiksluchtvochtigheid			30%		70%				
Kleur van het frame			C20 Donker blauw	C52 Goud	C53 Oranje	C54 Groen	C55 Inox	C56 Licht blauw	C64 Wit
Zitkussen			Cordura® zwart						

Technische wijzigingen voorbehouden. Meettolerantie ± 15 mm / 1,5 kg / °

Tabel 2: Technische Specificaties Sagitta SI

De rolstoel voldoet aan de eisen gesteld in:

ISO 7176-8: Eisen en testmethodes voor statische, impact en vermoeiing sterktes

ISO 7176-16: Eisen voor brandweerstand

1.3 Componenten

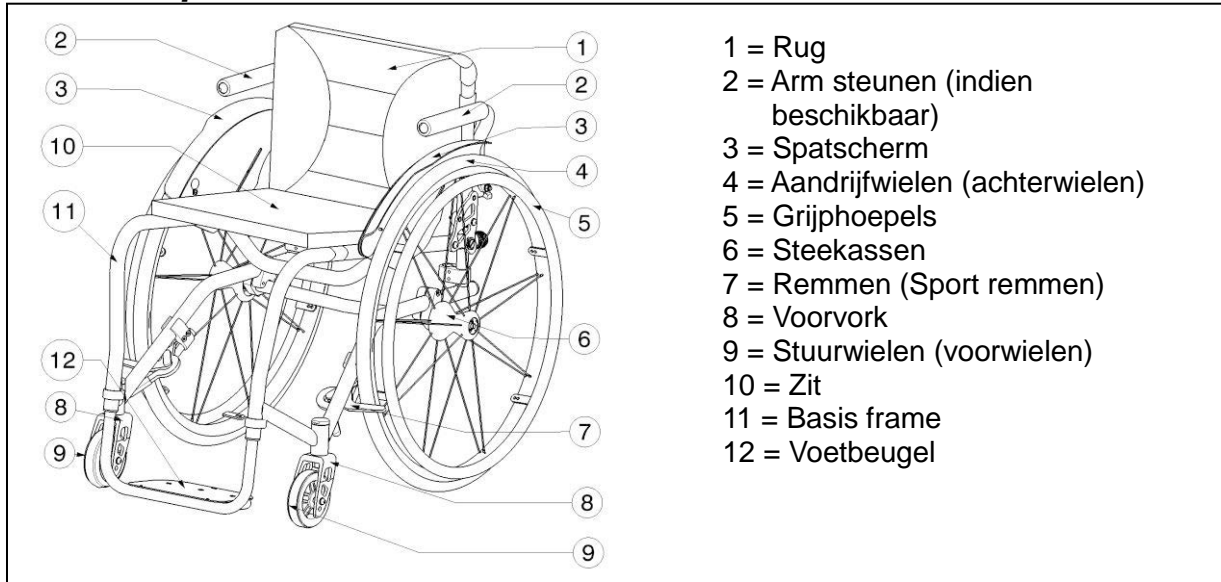

1.4 Accessoires

De volgende accessoires zijn leverbaar voor de Sagitta rolstoelen:

- Anterior bekkengordel (B44, U01, U73, U74, U75, U76) om te bevestigen aan de tubes van de rug (zie handleiding)
- Anti-tipping apparaat (B78) om te bevestigen aan het onderste frame (zie handleiding)
- Frame lange type (zitdieptes 440 en 460 mm)
- Spatschermen
- Duwhandvatten
- Spaakbeschermers (B85)
- Reiswielen (B86)

1.5 Locatie identificatieplaat

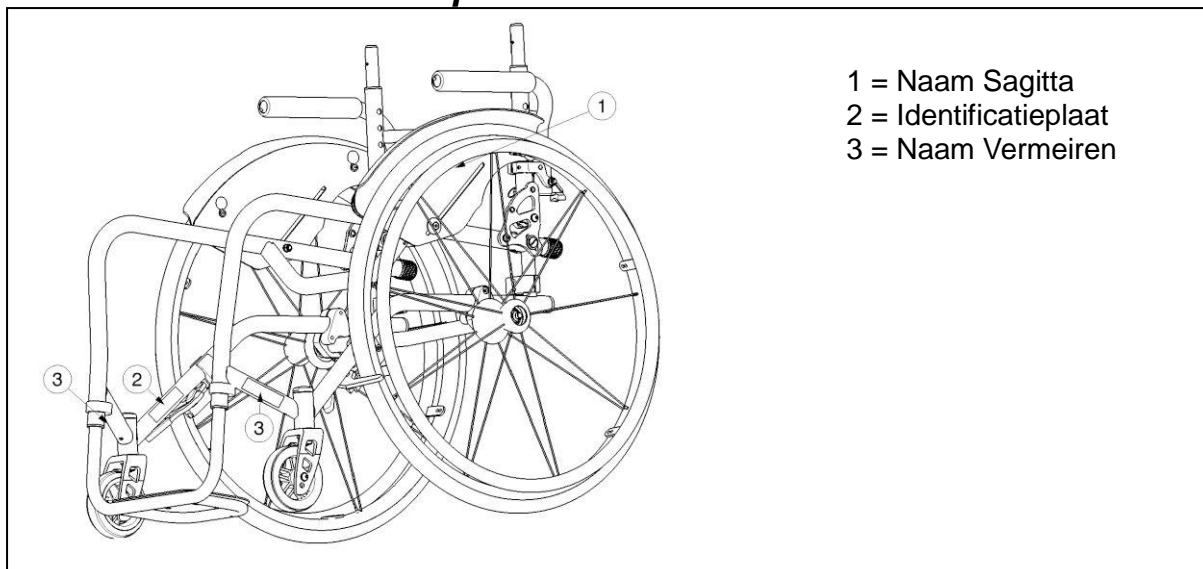

1.6 Gebruikte symbolen



Maximum gewicht



Gebruik voor binnen en buiten



Afdaling



Helling



















CE conformiteit



Niet gecrash-test

1.7 Voor uw veiligheid

-  Let erop dat bij het gebruik van de aandrijfwielen geen voorwerpen en/of lichaamsdelen tussen de spaken terechtkomen. Dit kan immers letsel en/of schade aan de rolstoel veroorzaken.
-  Voor het in- en uitstappen in en uit de rolstoel dient u de handremmen vast te zetten.
-  Gebruik de voetbeugel nooit om in en uit de rolstoel te stappen.
-  Onderzoek het effect van een veranderd zwaartepunt op het gedrag van de rolstoel (bijv. op hellingen, op zijdelingse hellingen of bij het overwinnen van hindernissen). Maak gebruik van hulp van een begeleider.
-  Let er bij het opnemen van voorwerpen (die zich voor, opzij of achter de rolstoel bevinden) op dat u niet te ver uit de rolstoel leunt. Anders kan de rolstoel kantelen.
-  Bij het rijden door deuren, openingen e.d. moet aan de zijkant voldoende plaats zijn, anders bestaat er gevaar op letsel aan handen en armen en op beschadiging van de rolstoel.
-  Gebruik uw rolstoel alleen voor de beschreven doeleinden. Vermijd bijv. om zonder remmen tegen een hindernis te rijden (stoeprand, stootsteen) of van treden te springen. De fabrikant is niet aansprakelijk voor schade als gevolg van overbelasting of botsingen bij het gebruik dat niet in overeenstemming is met het doel van het product.
-  Trappen mogen alleen met behulp van een begeleider worden genomen. Wanneer er bijv. hellingen of liften beschikbaar zijn, dient u deze te gebruiken.
-  Bij gebruik van de openbare weg dient u zich te houden aan de verkeersregels.
-  Net zoals voor andere voertuigen geldt dat u de rolstoel niet mag gebruiken onder invloed van alcohol of geneesmiddelen. Dit geldt ook voor verplaatsingen binnenshuis.
-  Pas uw rijstijl bij ritten buiten de woning aan aan het weer en het verkeer.
-  Bij het transporteren van de rolstoel mag u deze nooit vastnemen aan bewegende delen (wielen, zitkussen, enz.).
-  Zorg ervoor dat u in het donker goed zichtbaar bent. Draag lichte kleding of kleding met reflectoren.
-  Let op met brandende voorwerpen, zoals sigaretten. De rug- en zitbekleding kunnen vlam vatten.
-  Let erop dat de maximale belasting (100 kg) niet wordt overschreden.
-  Vermijd handblessures door de rolstoel niet vast te nemen tussen de aandrijfwielen en de sportremmen.

2 Gebruik

Dit hoofdstuk beschrijft het normaal gebruik. **Deze instructies zijn van toepassing voor de gebruiker en de vakhandelaar.**

De rolstoel wordt gemonteerd en afgesteld door Uw vakhandelaar. De instructies voor de montage en afstelling van de rolstoel staat in § 3.

2.1 Dragen van de rolstoel

De beste manier om de rolstoel te dragen is om gebruik te maken van de wielen en zo de rolstoel verder te rollen.

Als dit niet mogelijk is (bv. wanneer de achterwielen verwijderd zijn voor het transporteren in de auto), grijp de rolstoel stevig vast aan de voor- en achterzijde van het frame. Gebruik de wielen niet om de rolstoel vast te nemen.

2.2 Plaatsen van de achterwielen

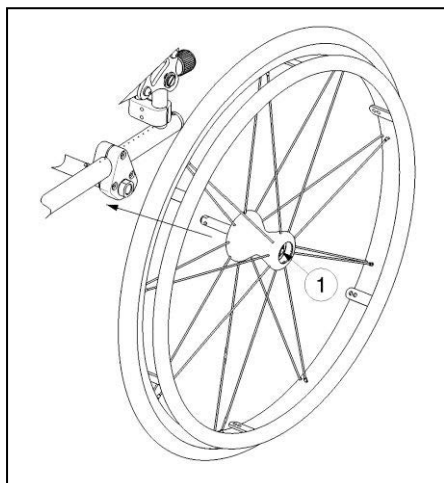

1. Neem het achterwiel en druk naafknop ① in.
2. Houdt de naafknop ingedrukt en plaats het achterwiel in de asbus tot deze niet meer verder kan.
3. Laat de naafknop los.
4. Kijk na of het wiel goed vastzit.

2.3 Uitvouwen van de rolstoel

⚠ VOORZICHTIG: Kans op klemmen – Houd vingers niet tussen de onderdelen van de rolstoel.

1. Plaats de achterwielen.
2. Ga aan de achterzijde van de rolstoel staan.
3. Vouw de rug naar achteren. (verwijs naar 2.13)

2.4 Bedienen van de rem

⚠ WAARSCHUWING: De rem dient niet om af te remmen tijdens het rijden - Gebruik de rem enkel om te vermijden dat de rolstoel in stilstaande positie wegrolt.

⚠ WAARSCHUWING: De werking van de handrem wordt beïnvloed door slijtage en vervuiling van de banden (water, olie, slijk, ...) – Controleer voor elk gebruik de staat van de banden.

⚠ WAARSCHUWING: De rem is instelbaar en kan verlopen – Controleer voor elk gebruik de goede werking van de remmen.

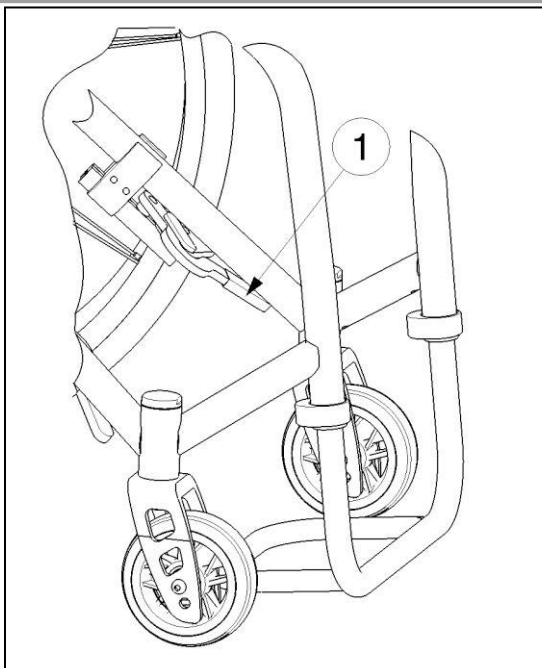

Om de remmen in te schakelen:

1. Druk de hendels van de remmen ① naar voren tot U een duidelijke klik voelt.

⚠ VOORZICHTIG: Gevaar op ongecontroleerde beweging - zorg ervoor dat alvorens de remmen los gezet worden, de rolstoel vlak staat. Los nooit beide remmen tegelijk.

Om de remmen uit te schakelen:

1. Zet eerst één rem los door de hendel ① naar achteren te trekken.
2. Houd het ongeremde wiel vast aan de hoepel.
3. Los de andere rem door de bedieningsknop naar achteren te trekken.

2.5 Transfer in en uit de rolstoel

⚠ VOORZICHTIG: Indien U de transfer niet veilig op eigen kracht kan doen, vraag dan hulp van iemand anders.

⚠ VOORZICHTIG: Kans op kantelen van de rolstoel - Niet op de voetbeugel staan.

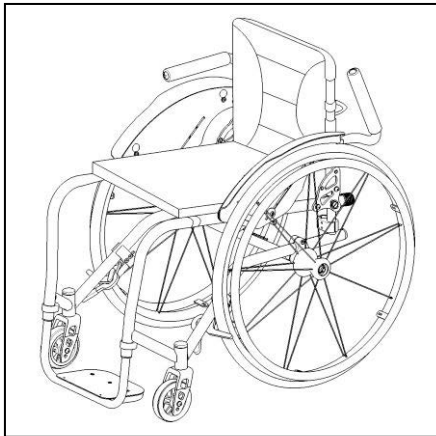

1. Plaats de rolstoel zo dicht mogelijk bij de stoel, zetel of bed van/naar waar U zich wilt verplaatsen.
2. Zorg dat beide remmen van de rolstoel aan staan.
3. Indien de rolstoel is voorzien van armsteunen en U zich langs de zijkant in of uit de rolstoel wilt verplaatsen, klap dan de armsteun aan die zijde omhoog.
4. Verplaats U van of naar de rolstoel.

2.6 Correcte positie in de rolstoel

Enkele aanbevelingen om comfortabel van Uw rolstoel gebruik te maken:

- Plaats Uw zitvlak zo dicht mogelijk bij de rugleuning.
- Zorg dat Uw bovenbenen horizontaal zijn – Stel eventueel de lengte van de voetbeugel bij. (zie § 3.7)

2.7 Rijden met de rolstoel

⚠ WAARSCHUWING: Kans op knellen – Houd Uw vingers niet tussen de spaken.

⚠ WAARSCHUWING: Kans op knellen – Let op wanneer U door nauwe doorgangen, zoals deuren, rijdt.

⚠ WAARSCHUWING: Gevaar voor brandwonden - Wees voorzichtig bij het rijden in extreem warme of koude omgevingen (zon, extreme kou, sauna's, enz.) voor een bepaalde tijd en bij het aanraken - de oppervlakken kunnen de omgevingstemperatuur aannemen.

1. Zet de remmen los.
2. Neem de aandrijfhoepels aan de bovenzijde vast.
3. Leun voorwaarts en draai de hoepels naar voor tot Uw armen gestrekt zijn.
4. Breng Uw handen terug naar de bovenzijde van de hoepels en herhaal de beweging.

2.8 Rijden op hellingen

- ⚠ **WAARSCHUWING:** Houd Uw snelheid onder controle – Neem hellingen steeds met de laagst mogelijke snelheid.
- ⚠ **WAARSCHUWING:** Houd rekening met de capaciteiten van Uw begeleider – Blokkeer de rem van zodra U merkt dat Uw begeleider onvoldoende kracht heeft om de rolstoel onder controle te houden.
- ⚠ **WAARSCHUWING:** Kans op kantelen – Leun voorover om Uw zwaartepunt naar voor te verplaatsen. Zo kan de stabiliteit beter behouden blijven.



1. Bevestig de veiligheidsgordel, als de rolstoel hiermee uitgerust is.
2. Neem geen te steile helling. De maximale hoek bergop en bergaf staat in tabel 1 en 2.
3. Vraag een begeleider om U te helpen de helling te nemen.
4. Buig lichtjes voorover om Uw zwaartepunt naar voren te verplaatsen.

2.9 Nemen van hindernissen (trottoirs)

2.9.1 Afrijden van trottoirs

Het afrijden van een laag trottoir kan voorwaarts gedaan worden. Let hierbij op dat de voetbeugel de grond niet raakt.



Het afrijden van lage trottoirs kan door een geoefend gebruiker zelf gedaan worden:

- ⚠ **WAARSCHUWING:** Kantelgevaar - Indien U Uw rolstoel onvoldoende beheerst, vraag hulp van een begeleider.

 1. Breng de balans op de achterwielen om de druk op de voorwielen te verminderen.
 2. Neem de hindernis.

Hogere trottoirs kunnen met een begeleider voorwaarts genomen worden:

1. Laat de begeleider de rolstoel lichtjes naar achter kantelen.
2. Rijd op de achterwielen het trottoir af.
3. Zet de rolstoel terug op de vier wielen.



Een geoefend gebruiker kan een hoger trottoir zelf afrijden. Dit kan het best achterwaarts gedaan worden.

1. Draai U met de achterwielen naar het trottoir toe.
2. Leun voorover om het zwaartepunt naar de voorkant van de rolstoel te verplaatsen.
3. Breng de rolstoel naar de rand van de hindernis.
4. Gebruik de hoepels om Uw rolstoel gecontroleerd van het trottoir af te rollen.

2.9.2 Oprijden van trottoirs

Trottoirs oprijden kan met begeleider als volgt:



1. Zorg er voor dat de voetbeugel het trottoir niet raakt.
2. Laat de begeleider de rolstoel lichtjes achterover kantelen tot er voldoende ruimte onder de voorwielen is om de hindernis te nemen.
3. Leun hierbij een beetje achterover om het zwaartepunt boven de achterwielen te houden.
4. Plaats de voorwielen op het trottoir.
5. Laat de rolstoel op de achterwielen over de hindernis duwen.

Een hoger trottoir kan best achterwaarts genomen worden:

1. Draai de rolstoel met de achterwielen naar het trottoir toe.
2. Leun een beetje achterover en breng het zwaartepunt boven de achterwielen.
3. Laat de begeleider de rolstoel op het trottoir trekken.
4. Neem Uw normale positie in de rolstoel terug aan.

Het oprijden van trottoirs kan door een geoefend gebruiker zelf gedaan worden:

⚠ WAARSCHUWING: Kantelgevaar – Indien U Uw rolstoel onvoldoende beheerst, vraag hulp van een begeleider.

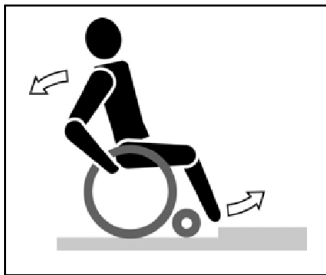

1. Rijd tot aan het trottoir.
2. Zorg ervoor dat de voetbeugel het trottoir niet raakt.
3. Leun achterover zodat U op de achterwielen balanceert.



4. Rol al balancerend de voorwielen over het trottoir
5. Leun voorover om meer stabiliteit te hebben.
6. Rol de achterwielen over de hindernis.

2.9.3 Nemen van trappen

Het nemen van trappen terwijl U in de rolstoel zit doet U als volgt.

⚠ WAARSCHUWING: Kantelgevaar – Voor het nemen van trappen zijn altijd 2 begeleiders nodig.

1. Laat één begeleider de rolstoel lichtjes naar achteren kantelen.
2. De andere begeleider neemt het frame aan de voorzijde vast.
3. Blijf rustig zitten, vermijd plotselinge bewegingen en houd Uw armen binnen de rolstoel.
4. Laat de rolstoel op de achterwielen de treden nemen.

2.10 Opvouwen van de rolstoel

⚠ VOORZICHTIG: Kans op klemmen – Houd vingers niet tussen de onderdelen van de rolstoel.

1. Vouw de rug naar voren. (zie 2.13)
2. Verwijder de achterwielen.

2.11 Afnemen van de wielen

Om het transport van de rolstoel te vergemakkelijken kunnen de achterwielen worden afgenomen:

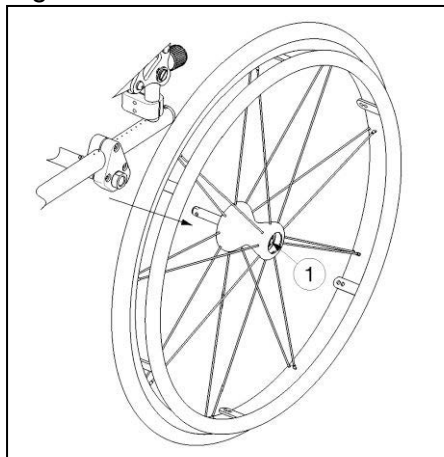

1. Zorg ervoor dat de remmen afstaan.
2. Neem de rolstoel vast aan het frame aan de zijde waar U het wiel wil afnemen.
3. Druk op de knop ① in het midden van de naaf van het wiel.
4. Trek het wiel van het frame weg.

2.12 Transport in de auto

- ⚠ GEVAAR: Gevaar voor letsel – De rolstoel is niet geschikt om te gebruiken als een zit in een motorvoertuig.**
- ⚠ WAARSCHUWING: Gevaar voor letsel – Zorg er voor dat de rolstoel voldoende vastgemaakt is om verwonding van de inzittenden tijdens aanrijding of plots remmen te voorkomen.**
- ⚠ WAARSCHUWING: Gevaar voor letsel – Gebruik voor het vastmaken van de rolstoel en de passagiers NOOIT dezelfde gordel.**

Gebruik de rolstoel nooit als een zit in een auto of ander voertuig. De rolstoel wordt gemarkeerd met het volgende symbool:



Om de rolstoel in de auto te transporteren:

1. Verwijder de accessoires.
2. Berg deze veilig weg.
3. Vouw de rug van de rolstoel naar voren en verwijder de achterwielen.
4. Plaats de rolstoel in de bagageruimte
5. Indien de rolstoel en de passagiersruimte NIET gescheiden zijn, sjoer het frame van de rolstoel goed vast aan het voertuig. U kunt hiervoor gebruik maken van de veiligheidsgordels die in het voertuig voorhanden zijn.

2.13 Rug opvouwen van de rolstoel

- ⚠ **WAARSCHUWING:** Gevaar voor letsel – Zorg ervoor dat beide veiligheidsspinnen goed zijn vastgeklikt.
- ⚠ **VOORZICHTIG:** Kans op klemmen – Houd vingers niet tussen de onderdelen van de rolstoel.

Voor transport kan de rug van de rolstoel volledig tegen de zit opgevouwen worden.

1. Trek voorzichtig aan de rugband. ①
2. De veiligheidsspinnen van de rug komen los. ②
3. Vouw de rug naar voren ③.

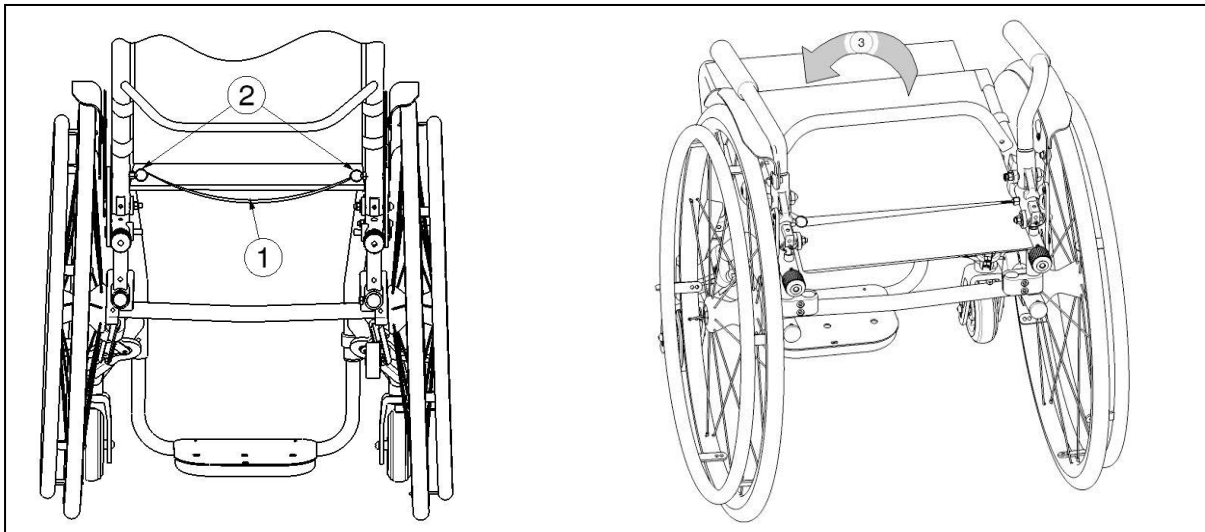

Om de rug open te vouwen:

1. Trek aan de rug tot dat het terug in de juiste positie klikt.
2. Zorg ervoor dat beide veiligheidsspinnen ② in het gat van de verstellingsplaat van de rug klikken.

2.14 Zitbekleding

- ⚠ **WAARSCHUWING:** Gevaar voor letsel – Controleer dat alle 4 de riemen goed vastzitten met de Velcro.

De zitkussens van de Sagitta modellen kunnen worden aangepast door een spansysteem en verschillende aanspanningen kunnen worden overgebracht op het zitkussen.

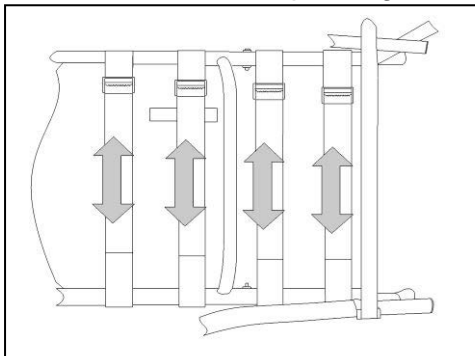

Onder het zitkussen zijn vier klemsystemen die vastgemaakt kunnen worden met Velcro, de aanspanning van de zit kan worden aangepast.

1. Maak de 4 bevestigingsriemen los.
2. Trek de respectiefflijke riem in de gewenste positie.
3. Breng de respectiefflijke riem terug samen met de Velcro en druk deze op elkaar met de hand.

2.15 Rugbekleding

- ⚠ WAARSCHUWING: Gevaar voor letsel – Controleer dat alle riemen goed vastzitten met de Velcro.**

De rug van het Sagitta model kan in op verschillende manieren worden aangespannen zodat de rug voor elke gebruiker een andere ondersteuning biedt.

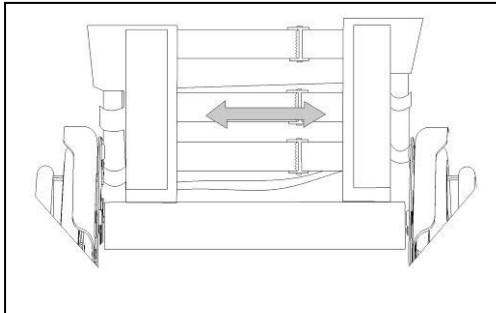

1. Verwijder het rugkussen met behulp van de Velcro door eerst het kussen naar achteren en dan naar voren te trekken. Nu kan U het spansysteem met de drie riemen zien die elk afzonderlijk kunnen aangepast worden.
2. Maak de Velcro sluitingen van de respectiefflijke riem los.
3. Trek de respectiefflijke riem naar de gewenste positie, de aanspanning van de riemen afzonderlijk kan variëren en de gewenste ondersteuning van de rug kan worden geregeld.
4. Plaats het rugkussen terug beginnende van voren naar achteren en maak de Velcro sluitingen vast door voorzichtig met Uw hand op het rugkussen te duwen.

3 Montage en afstelling

De in dit hoofdstuk beschreven instructies zijn bestemd voor de vakhandelaar.

De Vermeiren actieve, lichtgewicht rolstoel is ontworpen met een minimum aan vervangonderdelen. Zo is er geen extra voorraad nodig van vervangonderdelen.

Om een servicepunt of vakhandelaar in uw buurt te vinden, neemt u contact op met de dichtsbijzijnde Vermeiren faciliteit. Een lijst van de Vermeiren faciliteiten zijn terug te vinden op de laatste bladzijde.

- ⚠ WAARSCHUWING: Risico bij onveilige beperkingen - Gebruik enkel de beperkingen beschreven in deze handleiding.**
- ⚠ WAARSCHUWING: Variaties van de toelaatbare instellingen kunnen de stabiliteit van Uw rolstoel beïnvloeden (naar achteren of op zij kantelen)**

3.1 Gereedschap

- Steek-/ringsleutel set n° 10 tot n° 11
- Inbussleutel set n° 4 tot n° 5

3.2 Leveringsomvang

De Vermeiren Sagitta, Sagitta SI wordt als volgt geleverd:

- 1 frame met spatschermen, achter- en voorwielen
- 1 voetbeugel
- Gereedschap
- Handleiding
- Accessoires
- Bandenpomp

3.3 Instellen van de zithoogte en zithoek

⚠ WAARSCHUWING: Kantelgevaar – Zorg ervoor dat beide stuurwielen in dezelfde voorvork worden gemonteerd.

De Vermeiren Sagitta, Sagitta SI is instelbaar in 3 zithoogtes en 3 zithoeken (0°-3°-7°) door de positie, diameter van de voorwielen en diameter van de achterwielen aan te passen. Voor elke hoogte en hoek is er een verschillende instelling van de voor- en achterwielen.

Verschillende zithoogte en zithoeken:

Naam	Zithoogte	Zithoek (Standaard)	Achterwielen		Voorwielen		
			Ø	Gat	Ø	Vork	Gat
Sagitta low	470 mm	0°	24"	①	3"	Kort	①
Sagitta low	470 mm	3°	22"	①	3"	Kort	①
Sagitta low	495 mm	3°	24"	①	4"	Kort	②
Sagitta low	495 mm	7°	22"	①	4"	Kort	②
Sagitta	495 mm	3°	24"	①	4"	Standaard	①
Sagitta	495 mm	7°	22"	①	4"	Standaard	①
Sagitta	520 mm	7°	24"	①	5"	Standaard	②

Tabel 3: Zithoogte en zithoeken voor de Sagitta, Sagitta SI

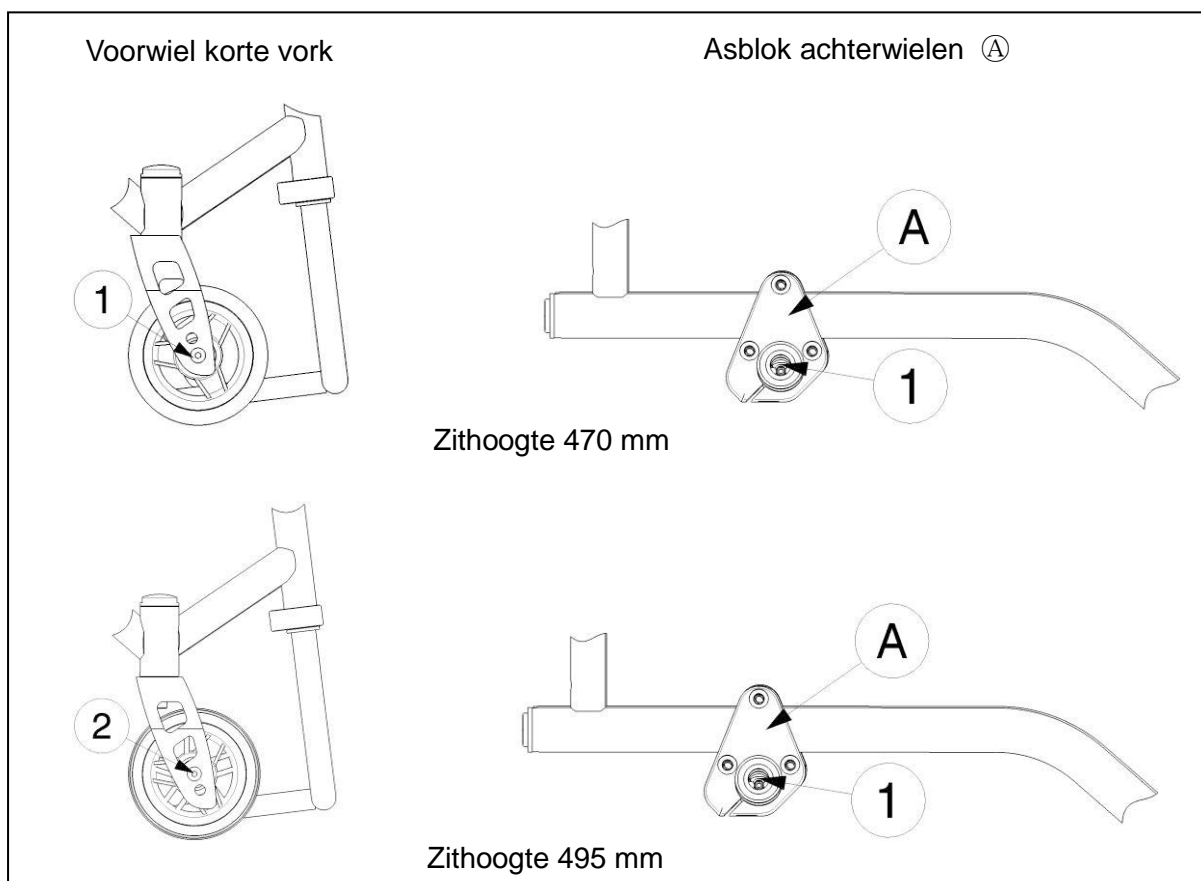

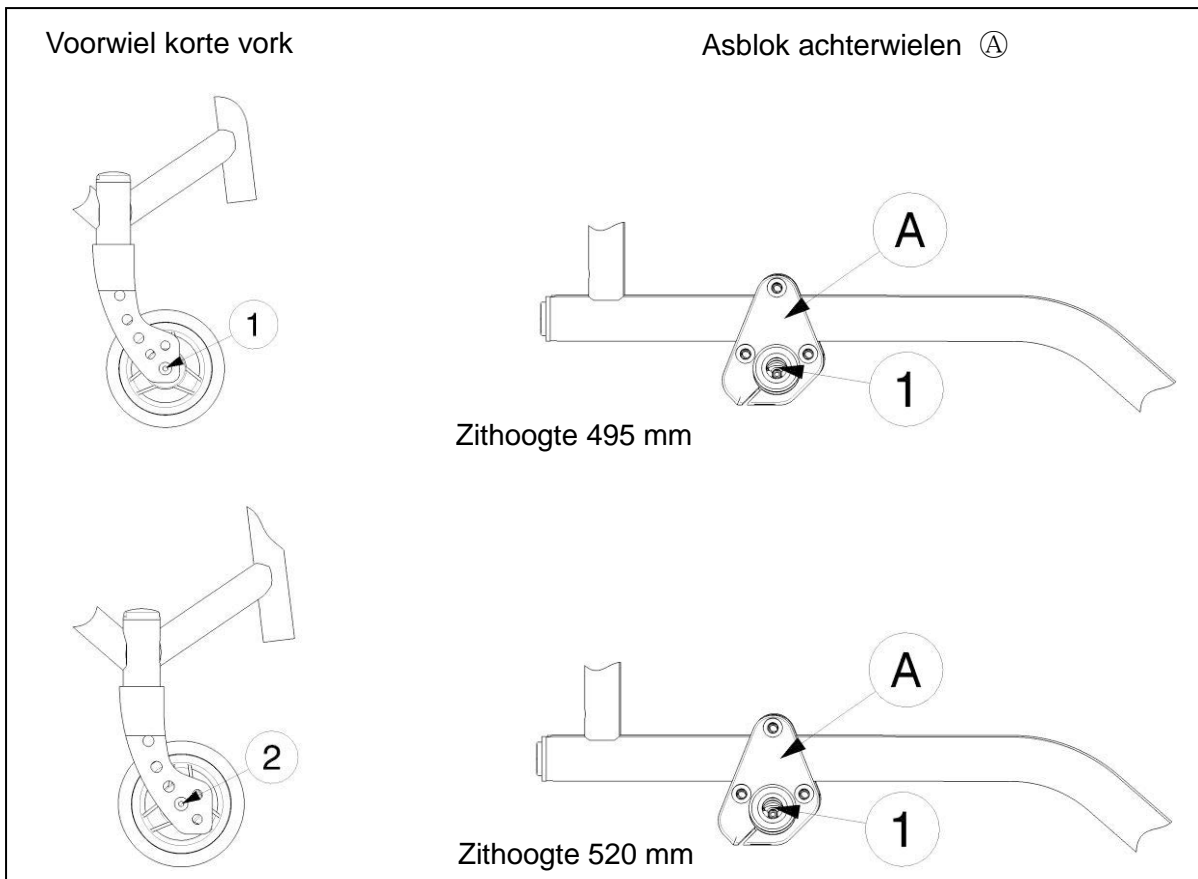

Verander de zithoogte en zithoek volgens volgende stappen (Indien het niet nodig is om de diameter van de achterwielen aan te passen dan kan U de eerste vier stappen overslagen):

1. Verwijder de achterwielen (zie § 2.11).
2. Verander de diameter van de achterwielen.
3. Monteer de achterwielen.
4. Controleer dat de montagebussen goed vast zitten.
5. Schroef de zwenkassen van de voorwielen los.
6. Kies de juiste diameter van de voorwielen (verwijs naar tabel 3).
7. Plaats de voorwielen in het juiste gat van de voorvork (tabel 3).
8. Monteer de zwenkassen van de voorwielen en zet ze vast. Regel de spanning in de zwenkas opdat deze vlot kan draaien, maar geen speling heeft.
9. Bij een correcte montage moeten de zwenkassen van de voorwielen haaks op de grond staan. Kijk dit na.
10. Stel de remmen af volgens § 3.5.

De Vermeiren Sagitta SI kan worden aangepast in 3 verschillende zithoeken zonder de wioldiameters en de voorwielvorken te moeten aanpassen.

Zitdiepte	Zithoek	Gat
330 - 420 mm	Zithoek (standaard-tabel 3) + 0°	1
330 - 380 mm	Zithoek (standaard-tabel 3) + 2°	2
420 mm	Zithoek (standaard-tabel 3) + 1°	2
330 - 420 mm	Zithoek (standaard-tabel 3) + 3°	3
330 - 420 mm	Niet gebruiken	4
330 - 420 mm	Niet gebruiken	5

Tabel 4: Instelbare zithoeken voor de Sagitta SI

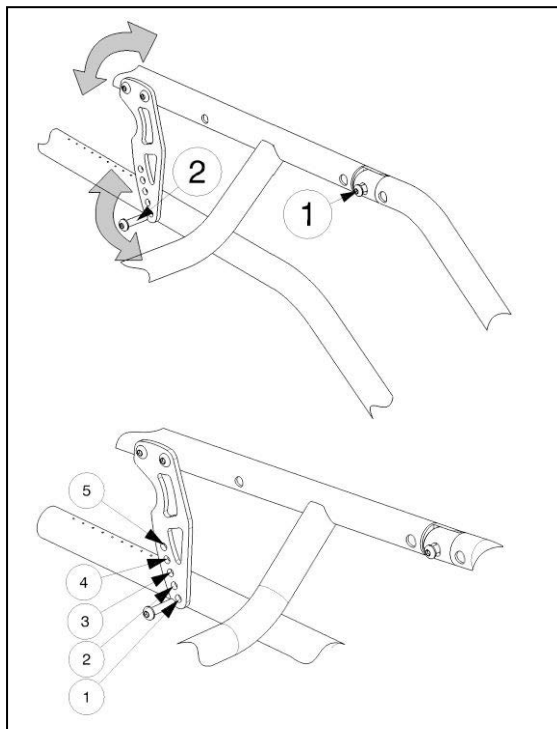

1. Maak schroef ① los.
2. Verwijder schroef ②.
3. Regel de zithoek naar de gewenste positie. (verwijs naar tabel 4)
4. Draai schroeven ① en ② terug vast.

3.4 Instellen van de zitdiepte

De Vermeiren Sagitta, Sagitta SI is standard instelbaar in 3 zitdieptes door de lengte en type van het frame aan te passen. Dit moet reeds bij de aankoop beslist worden.

Zitdiepte	Lengte van het frame	Type van het frame
330 mm	550 mm	Standaard
380 mm	600 mm	Standaard
420 mm	650 mm	Standaard

Tabel 5: Zitdiepte

Als optie is het ook mogelijk om een lang type frame te verkrijgen voor zitdieptes 440 mm en 460 mm en frame lengte van 650 mm. Dit lange type frame is **niet** verkrijgbaar voor de Sagitta SI.

3.5 Afstellen van de remmen

⚠ WAARSCHUWING: Gevaar voor letsel – Laat de remmen afstellen door een erkend vakhandelaar.

Het afstellen van de remmen doet U als volgt:

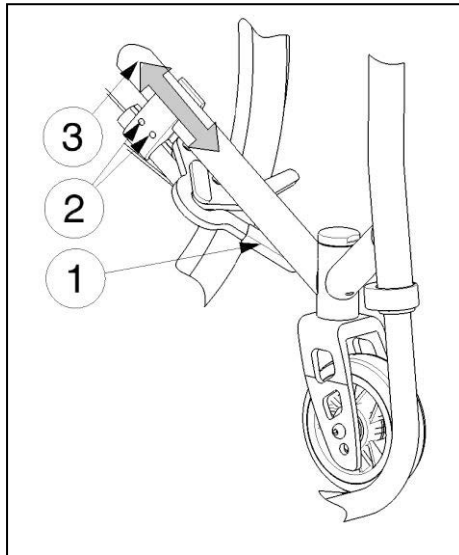

1. Monteer de wielen zoals beschreven in § 2.2.
2. Zet de remmen los door hendel ① naar achteren te trekken.
3. Maak bouten ② los zodat het remmechanisme kan schuiven over de buis van het frame ③.
4. Schuif het remmechanisme over de buis van het frame ③ tot de gewenste positie.
5. Maak bouten ② terug vast.
6. Controleer de werking van de remmen.
7. Indien nodig herhaal voorgaande stappen tot de remmen goed afgesteld staan.

3.6 Instellen van de hoek van de achterwielen

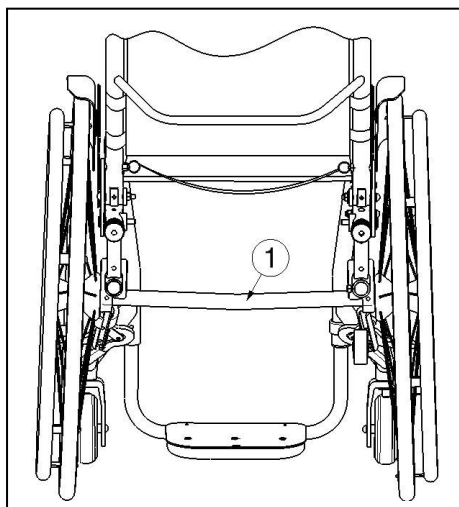

De hoek van de achterwielen is verstelbaar in 5 maten (0°, 2°, 4°, 6°, 8°) door de as ① van de achterwielen te veranderen.

3.7 Afstellen van de voetbeugel

3.7.1 Lengte van de voetbeugel

- ⚠ WAARSCHUWING:** Gevaar op letsel – Zorg ervoor dat de schroeven goed handvast aangedraaid zijn alvorens de voetbeugel te gebruiken.
- ⚠ VOORZICHTIG:** Kans op beschadiging – Zorg er voor dat de voetbeugel niet over de grond sleept. Houd een minimum afstand van 30 mm tot de grond aan.

Stel de lengte van de voetbeugel als volgt in:

1. Draai schroef ① aan het einde van het frame van de voetondersteuning los. Zowel aan de linkse als de rechtse kant
2. Stel de voetbeugel op een comfortabele lengte in.
3. Draai schroef ① aan beide kanten handvast aan.

Verwissel de buizen van de voetbeugel niet.

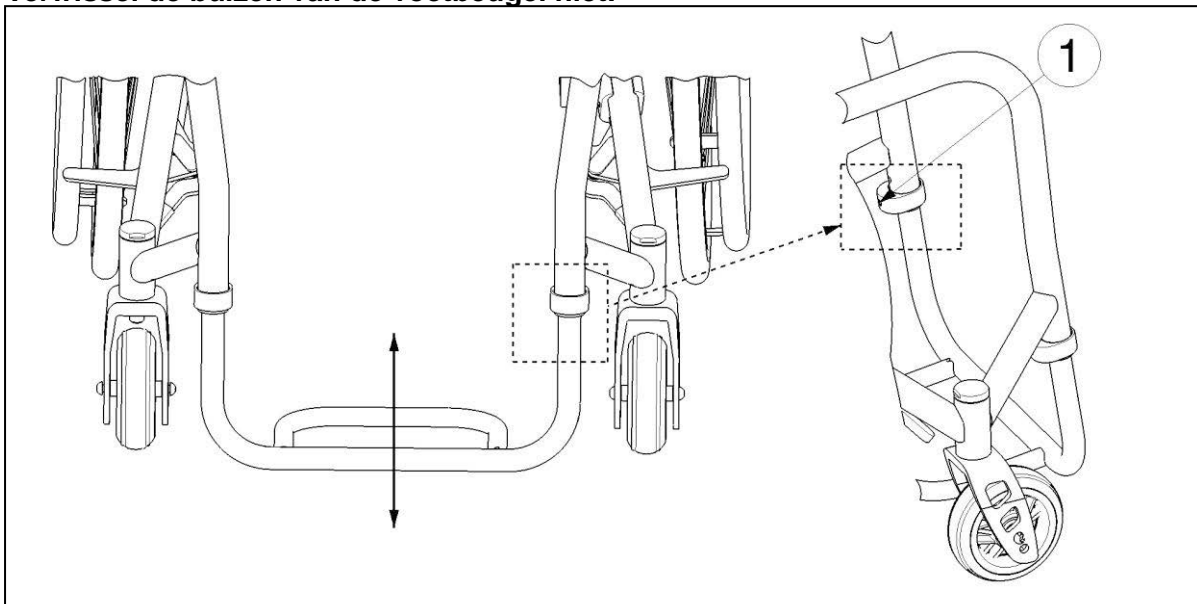

3.8 Kanteling van de rug

De hoek van de rug is verstelbaar van -7° tot 7° voor elke rugbuis afzonderlijk.

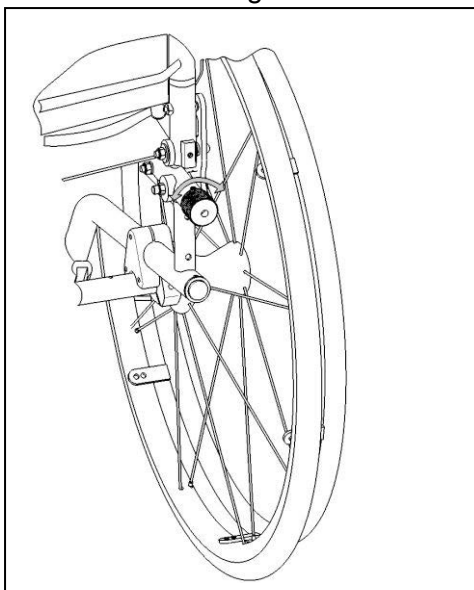

Draai de knop aan de onderzijde van de rug naar de linkse kant, de rugbuis wordt naar achteren ingesteld.

Draai de knop aan de onderzijde van de rug naar de rechtse kant, de rugbuis beweegt naar voren.

Zorg ervoor dat de twee rugbuizen dezelfde helling hebben.

Verstel de hoek van de rug enkel wanneer de rug niet belast is.

3.9 Instelling van de rughoogte

De rughoogte van de Sagitta kan worden ingesteld in 12 verschillende combinaties. Vier door het frame te veranderen en 3 door de positie van de rugbuis aan te passen.

Frame	Verandering van de rugbuis		
	Gat 1	Gat 2	Gat 3
1	230 mm	255 mm	280 mm
2	280 mm	305 mm	330 mm
3	330 mm	355 mm	380 mm
4	380 mm	405 mm	430 mm

Tabel 6: Rughoogte

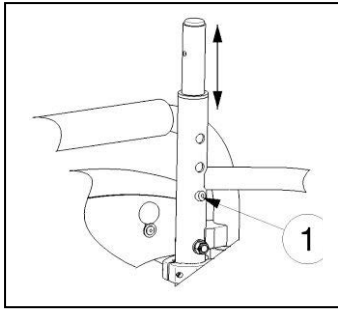

1. Verwijder het rugkussen.
2. Druk op knop ① die zich op de rugbuis bevindt.
3. Verplaats de rugbuis naar de gewenste positie (verwijs naar tabel 6).
4. Controleer dat knop ① terug in het gat klikt.

3.10 Instellen van de stabiliteit en manoeuvreerbaarheid

- ⚠ **WAARSCHUWING:** Gevaar op letsel – De positie van de achterwielen mag alleen worden aangepast door de vakhandelaar.
- ⚠ **WAARSCHUWING:** Gevaar op letsel – Wees U er van bewust dat deze instellingen invloed hebben op de stabiliteit van de rolstoel.
- ⚠ **WAARSCHUWING:** Gevaar op letsel – Zorg ervoor dat er geen botsing is met de stuurwielen.
- ⚠ **WAARSCHUWING:** Gevaar op letsel – Instellen van de remmen is noodzakelijk om de positie van de aandrijfwielen aan te passen.

De stabiliteit en de manoeuvreerbaarheid kan worden aangepast door de asblok van de achterwielen② meer naar voren of achteren langs het frame te verplaatsen

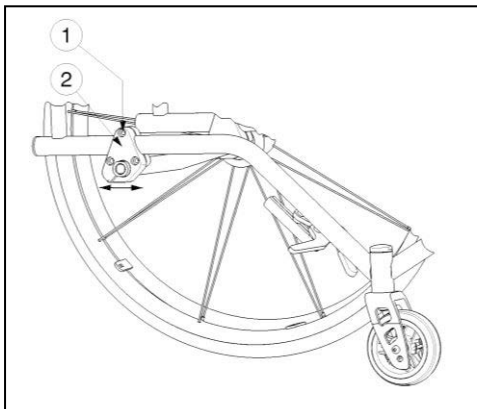

Om de stabiliteit en de manoeuvreerbaarheid aan te passen gaat U als volgt te werk:

1. Maak de bovenste bout ① op de asblok los.
2. Zet de asblok ② in de gewenste positie.
3. Draai de bout ① terug vast.

3.11 Verwisselen van luchtbanden

- ⚠ **NOTA:** Let er op dat er steeds voldoende lucht in de wielen zit. Dit heeft immers invloed op de rijprestaties.
- ⚠ **NOTA:** Voor wielen die niet door de fabrikant zijn geleverd, geven wij geen garantie.
- ⚠ **NOTA:** Voor U de band verwijdert, moet alle lucht uit de binnenband zijn.
- ⚠ **VOORZICHTIG:** Kans op beschadiging - IAls er verkeerd wordt gehandeld, kan de velg worden beschadigd. Laat deze procedure bij voorkeur uitvoeren door een vakhandelaar.

Wanneer U de buitenbanden of binnenbanden wilt wisselen, vindt U hieronder enkele tips:

1. Laat de lucht volledig uit de binnenband.
2. Schuif de bandenlichter tussen de band en de velg.
3. Druk de bandenlichter langzaam en voorzichtig omlaag. Daardoor wordt de buitenband over de velgrand getrokken.
4. Ga met de bandenlichter langs de rand van de velg, zodat de buitenband uit de velg springt.
5. De buitenband en de binnenband kunnen nu gemakkelijk van de velg worden genomen.

- ⚠ **NOTA:** Een correcte montage kan alleen worden gegarandeerd in de vakhandel. Bij werkzaamheden die niet zijn uitgevoerd door de vakhandel, vervalt de garantie.
- ⚠ **WAARSCHUWING:** Kans op beschadiging en letsel - Let erop dat bij de montage geen voorwerpen of lichaamsdelen tussen de band en de velgrand bekneld raken.
- ⚠ **VOORZICHTIG:** Kans op beschadiging - Let bij het oppompen van de banden steeds op de correcte vuldruk. Deze waarde kunt U aflezen op de band.
- ⚠ **VOORZICHTIG:** Kans op beschadiging - Gebruik voor het oppompen uitsluitend geschikte pompen met een afleesschaal in bar of gebruik de bijgeleverde luchtpomp. De garantie geldt niet voor schade die wordt veroorzaakt door het gebruik van opblaasapparaten die niet zijn geleverd door de fabrikant.

Voor u een nieuwe band monteert, dient U rekening te houden met het volgende:

Controleer het velgbed en de binnenkant van de band op vreemde voorwerpen en reinig deze indien nodig. Controleer de toestand van het velgbed, vooral in de buurt van de ventielopening.

Gebruik alleen originele wisselstukken. De garantie geldt niet voor schade die wordt veroorzaakt door wisselstukken die geen originele wisselstukken zijn. Neem contact op met de vakhandelaar.



Schuif het velglint over het ventiel en steek het ventiel vervolgens in de velg. Nu kunt U het velglint zonder problemen aanbrengen. Controleer of alle spaakkoppen zijn bedekt (bij kunststofvelgen wordt er geen velglint gebruikt).



Neem de buitenband en druk deze - beginnend achter het ventiel - over de velgrand. Pomp de binnenband lichtjes op tot hij een ronde vorm aanneemt en leg deze in de band.



Wanneer de binnenband rondom zonder plooien in de buitenband ligt (als er plooien zijn: een beetje lucht uit de binnenband laten lopen), monteert U de bovenkant van de band - te beginnen tegenover het ventiel - voorzichtig met beide handen op het ventiel.

Controleer rondom en aan beide zijden of de binnenband niet tussen de bandhiel en velg is geklemd. Schuif het ventiel lichtjes terug en trek het weer uit zodat de band goed is positioneerd in de buurt van het ventiel.

Om de band correct op te pompen, pompt U eerst lucht tot de band nog goed met de duim kan worden ingedrukt. Wanneer de controlelijn aan weerszijden van de band dezelfde afstand tot de velgrand aangeeft, is de band correct gecentreerd. Wanneer dit niet het geval is, dient U de lucht weer uit de band te laten lopen en de band opnieuw uit te lijnen.

Pomp de band nu op tot de maximale bedrijfsdruk (let op de vuldruk!) en draai het dopje op het ventiel.

4 Onderhoud

De verwachte levensduur van de rolstoel wordt beïnvloed door het gebruik, opslag, regelmatig onderhoud en schoonmaak.

4.1 *Periodiek Onderhoud*

Om Uw Vermeiren rolstoel in goede conditie te houden dient U regelmatig het volgende onderhoud te plegen:

- Voor iedere rit
 - Controleer de staat van de banden en maak schoon of vervang indien nodig.
 - Controleer dat alle schroefverbindingen goed vastzitten.
 - Controleer de staat van de remmen en stel ze opnieuw af indien nodig.
 - Controleer de staat van de rolstoel (netheid, scheuren, schade aan dragende onderdelen, ...) en maak schoon of vervang indien nodig.
- Om de 8 weken: nakijken en eventueel smeren of afstellen van
 - Voetbeugel
 - Spatschermen
 - Kanteling en hoogte van rug
 - Remhendel
 - Wielassen
- Elke 6 maanden of voor elke nieuwe gebruiker
 - Algemeen nazicht
 - Desinfectie
 - Voorwielen, eventueel lagers reinigen

Voor Uw gemak is achteraan deze handleiding een onderhoudsplan voorzien.

Reparaties en het monteren van wisselstukken voor Uw rolstoel mogen enkel door de vakhandelaar uitgevoerd worden.

Enkel door Vermeiren toegelaten wisselstukken mogen gemonteerd worden.

4.2 *Verpakking en opslag*

Om de rolstoel te verpakken of te bewaren dienen volgende instructies gevolgd te worden:

- Alleen in droge ruimte opslagen (tussen +5°C en +41°C).
- De relatieve luchtvochtigheid van 30% tot 70%.
- Beschermen door voldoende afdekking of verpakking tegen roest en binnendringen van vreemde voorwerpen (bijv. zout water, zeelucht, zand, stof).
- Alle gedemonteerde onderdelen duidelijk opslaan (eventueel labelen), opdat bij het monteren achteraf geen verwarring met andere producten mogelijk is.
- Alle componenten moeten onbelast worden opgeslagen (geen te zware voorwerpen op de rolstoelonderdelen leggen, nergens tussen klemmen, ...).

4.3 Verzorging

4.3.1 Zit en rugkussens

Bij het reinigen van de zit en rugkussens let op onderstaande punten:

- Reinig de zit en rugkussens met een doek die met warm water is bevochtigd. Let op dat de zit en rugkussens niet te vochtig wordt gemaakt.
- Bij hardnekkige vlekken kunt u de bekleding afwassen met een gangbaar fijnwasmiddel.
- Vlekken kunt u verwijderen met een sponsje of een zachte borstel.
- Gebruik geen agressieve reinigingsmiddelen, zoals oplosmiddelen of harde borstels.
- Reinigen met stoom- en/of hogedrukreinigers is niet toegestaan.

4.3.2 Kunststof onderdelen

Behandel kunststof onderdelen van de rolstoel met een gangbaar reinigingsmiddel voor kunststof. Gebruik alleen een zachte borstel of zachte spons.

Voorbeelden van kunststof onderdelen zijn spatschermen, duwhandvatten, banden, enz..

4.3.3 Coatings

Door de hoogwaardige oppervlaktebehandeling is een optimale corrosiebescherming gegarandeerd. Wanneer de coating door krassen e.d. is beschadigd, laat u deze door uw vakhandelaar repareren.

Voor het schoonmaken gebruikt u alleen warm water en algemeen verkrijgbare huishoudelijke reinigingsmiddelen, evenals zachte borstels en doeken. Let op dat er geen vochtigheid in de buizen komt.

Voor de verzinkte onderdelen volstaat meestal schoonwrijven met een droge doek. Moeilijk te verwijderen vuil kunt u best verwijderen met een speciaal reinigingsmiddel voor zink.

4.4 Inspectie

In principe adviseren wij een jaarlijkse inspectie en in ieder geval voor ieder nieuw gebruik. Deze inspectie mag uitsluitend door bevoegde personen worden uitgevoerd. De volgende controles dienen minstens te worden uitgevoerd en gedocumenteerd.

- Controleren van het frame en het kruiswerk op plastische vervorming, scheurtjes en slechte werking.
- Visuele controle op lakschade (corrosiegevaar)
- Functiecontrole van de wielen (vrijloop, rechtlijnigheid, asspeling, banden, profiel, toestand van de velgen, bandenspanning bij luchtbanden, steekassen enz.)
- Controle of de schroefverbindingen goed vastzitten
- Toestand van de smering bij metalen bewegende delen
- Toestand en grip van geleiders en assen bij de stuurwielen
- Visuele controle van alle kunststof onderdelen op scheuren en breekbare punten
- Controleer de werking van de instellingen (rugkanteling, rughoogte)
- Test de functionaliteit van de spatschermen en voetbeugel (vergrendeling, belasting, vervorming, slijtage door belasting)
- Werking van andere afneembare delen (bv. anti-tipping, veiligheidsriem, vaste rugleuning/zit, enz.)
- Volledige levering, gebruiksaanwijzing aanwezig?

Laat het onderhoud alleen in het onderhoudsplan opnemen wanneer minstens de hiervoor vermelde profielen zijn gecontroleerd.

4.5 Desinfecteren

- ⚠ **WAARSCHUWING: Gevaarlijke producten - Het gebruik van desinfectiemiddelen is voorbehouden aan bevoegd vakpersoneel.**
- ⚠ **WAARSCHUWING: Gevaarlijke producten, kans op huidirritaties - Draag gepaste beschermkledij. Het desinfectiemiddel kan bij contact met de huid irritaties veroorzaken. Volg ook de aanwijzingen op de betreffende oplossingen.**

Alle delen van de rolstoel kunnen worden behandeld met een schuurdesinfectie.

Alle maatregelen ter desinfectie van revalidatiemiddelen, hun componenten of andere accessoires worden bijgehouden in een desinfectiejournaal. Dit journaal bevat minstens de volgende gegevens en wordt bij de betreffende productdocumentatie bewaard:

Datum van desinfectie	Reden	Specificatie	Middel en concentratie	Handtekening
-----------------------	-------	--------------	------------------------	--------------

Tabel 7: Voorbeeld desinfectiejournaal

Afkortingen voor de gegevens in kolom 2 (reden):

V = Vermoeden van infectie IF = Infectie W = Nieuw gebruik I = Inspectie

Voor een blanco invulblad van een desinfectiejournaal zie § 9.

De geadviseerde desinfectiemiddelen voor de schuurdesinfectie (conform RKI-lijst) staan in onderstaande tabel. De actuele stand van de in de RKI-lijst opgenomen desinfectiemiddelen kan worden opgevraagd bij het Robert-Koch-Instituut (RKI) (internetpagina: www.rki.de).

Werkzame stof	Productnaam	Was-desinfectie		Opper-vlakte-desinfectie (schuur-/wisd-desinfectie)		Desinfectie van afscheidingen 1 deel braaksel of stoelgang + 2 delen gebr.-verd. of 1 deel urine + 1 deel gebr.-verd.						Werkings-bereik	Fabrikant of leverancier
						Braaksel		Stoelgang		Urine			
		Gebruiksverduunning	Inwerktijd	Gebruiksverduunning	Inwerktijd	Gebruiksverduunning	Inwerktijd	Gebruiksverduunning	Inwerktijd	Gebruiksverduunning	Inwerktijd		
		%	uur	%	uur	%	uur	%	uur	%	uur		
Fenol of fenolderivaat	Amocid	1	12	5	6	5	4	5	6	5	2	A	Lysoform
	Gevisol	0,5	12	5	4	5	4	5	6	5	2	A	Schülke & Mayr
	Helipur			6	4	6	4	6	6	6	2	A	B. Braun
	m-Kresolzeep-oplossing (DAB 6)	1	12	5	4							A	
	Phenol	1	12	3	2							A	
Chloor, organ. of anorgan. substanties met actieve chloor	Chloramin-T DAB 9	1,5	12	2,5	2	5	4					A ¹ B	
	Clorina	1,5	12	2,5	2	5	4					A ¹ B	Lysoform
	Trichlorol	2	12	3	2	6	4					A ¹ B	Lysoform
Per-verbindingen	Apesin AP100 ²			4	4							AB	Tana PROFESSIONAL
	Dismozon pur ²			4	1							AB	Bode Chemie
	Perform ²			3	4							AB	Schülke & Mayr
	Wofesteril ²			2	4							AB	Kesla Pharma

Werkzame stof	Productnaam	Was-desinfectie		Oppervlakte-desinfectie (schuur-wisdesinfectie)		Desinfectie van afscheidingen 1 deel braaksel of stoelgang + 2 delen gebr.-verd. of 1 deel urine + 1 deel gebr.-verd.						Werkingsbereik	Fabrikant of leverancier	
		Gebruiksverdunding	Inwerktijd	Gebruiksverdunding	Inwerktijd	Braaksel		Stoelgang		Urine				
						Gebruiksverdunding	Inwerktijd	Gebruiksverdunding	Inwerktijd	Gebruiksverdunding	Inwerktijd			
		%	uur	%	uur	%	uur	%	uur	%	uur			
Formaldehyde en/of andere aldehyden of derivaten	Aldasan 2000			4	4								AB	Lysoform
	Antifect FD 10			3	4								AB	Schülke & Mayr
	Antiseptica oppervlakte desinfectie 7			3	6								AB	Antiseptica
	Apesin AP30			5	4								A	Tana PROFESSIONAL
	Bacillocid special			6	4								AB	Bode Chemie
	Buraton 10F			3	4								AB	Schülke & Mayr
	Desomed A2000			3	6								AB	Desomed
	Ontsmettingsreïniger Ziekenhuis			8	6								AB	Dreiturm
	Desomed Perfekt			7	4								AB*	Desomed
	Formaldehydeoplossing (DAB 10), (formaline)	1,5	12	3	4								AB	
	Incidin Perfekt	1	12	3	4								AB	Ecolab
	Incidin Plus			8	6								A	Ecolab
	Kohrsolin	2	12	3	4								AB	Bode Chemie
	Lysoform	4	12	5	6								AB	Lysoform
	Lysoformin	3	12	5	6								AB	Lysoform
	Lysoformin 2000			4	6								AB	Lysoform
	Melsept	2	12	4	6								AB	B. Braun
	Melsitt	4	12	10	4								AB	B. Braun
	Minutil	2	12	6	4								AB	Ecolab
	Multidor			3	6								AB	Ecolab
Nüscosept			5	4								AB	Dr. Nüsken Chemie	
Optisept			7	4								AB*	Dr. Schumacher	
Pursept-FD			7	4								AB*	Merz	
Ultrasol F	3	12	5	4								AB	Fresenius Kabi	
Amfotere oppervlakteactieve stoffen (amfotensiden)	Tensodur 103	2	12										A	MFH Marienfelde
Loog	Kalkmelk ³							20	6				A ³ B	

1 Onvoldoende werkzaam tegen mycobacteriën, in het bijzonder in aanwezigheid van bloed bij de oppervlaktedesinfectie.
 2 Niet geschikt voor het desinfecteren van merkbare met bloed besmette vlakken of van poreuze oppervlakken (bijv. onbehandeld hout).
 3 Onbruikbaar bij tuberculose; bereiding van de kalkmelk: 1 deel opgeloste kalk (calciumhydroxide) + 3 delen water.
 * Effectiviteit tegen virussen gecontroleerd volgens de proefmethode van het RKI [Bundesgesundheitsblatt 38 (1995) 242].
 A: Geschikt voor het vernietigen van vegetatieve bacteriële kiemen, inclusief mycobacteriën en van schimmels, inclusief schimmelsporen.
 B: Geschikt voor het inactiveren van virussen.

Tabel 8: Desinfecteermiddelen

Voor meer informatie over desinfecteren kunt u contact opnemen met de vakhandelaar. Hij helpt u graag verder.

5 Garantie

Uittreksel uit de algemene verkoopsvoorwaarden:

(...)

5. De verjaringstermijn voor garantie aanspraken bedraagt 24 maanden. Op grond van onze hoge kwaliteitseisen kunnen wij boven deze basisgarantie de verjaringstermijn voor aanspraken wegens defecten verhogen voor

(...)

-frame en constructie van rolstoelen

4 jaar

Wij zijn niet aansprakelijk voor schade die ontstaat door constructieve wijzigingen aan onze producten, gebrekkig onderhoud, gebrekkige of onoordeelkundige behandeling of bewaring of gebruik van niet-originele wisselstukken. De garantie op slijtagedelen of onderdelen die onderhevig zijn aan een natuurlijk slijtage, is eveneens uitgesloten.

(...)

6 Afvalverwerking

Als U de rolstoel wilt wegdoen, stelt U zich in verbinding met de plaatselijke verantwoordelijken of bezorgt U het product terug bij de vakhandel. Deze kan, na hygiënische reiniging, de rolstoel aan de fabrikant terugsturen. De fabrikant kan voor vakkundige verwerking en hergebruik (gescheiden naar grondstof) zorg dragen.

Verpakkingsmateriaal kan bij de betreffende verwerkingsplaatsen en hergebruikinstellingen of bij Uw vakhandelaar afgegeven worden.

7 Verklaring van overeenstemming

De fabrikant of zijn gevolmachtigde vertegenwoordiger :

N.V. VERMEIREN N.V

Adres :

Vermeirenplein 1/15
2920 Kalmthout
België

verklaart geheel onder zijn eigen verantwoordelijkheid, dat de CE gemarkeerde medische hulpmiddelen :

Productgroep : Manuele rolstoelen
Merk : Vermeiren
Type : Sagitta

zijn geklassificeerd als klasse I, volgens bijlage IX MDD 93/42/EEG, regel 1,

en vervaardigd zijn in volledige overeenstemming met de onderstaande Europese richtlijnen - inclusief de laatste wijzigingen - en met de nationale wet, die deze richtlijnen organiseert :

Medische hulpmiddelen richtlijn MDD 93/42/EEG

en in overeenstemming zijn met de relevante Europese geharmoniseerde normen :

EN 12182: 1999, EN 12183: 2009

8 Onderhoudsplan

Datum	Onderhoud	Opmerkingen	Paraaf
1/1/2011	<i>Smering & algemeen nazicht</i>	<i>geen</i>	

9 Desinfectiejournaal

Datum van desinfectie	Reden	Specificatie	Middel en concentratie	Handtekening

Afkortingen voor de gegevens in kolom 2 (reden):

V = Vermoeden van infectie

IF = Infectie

W = Nieuw gebruik

I = Inspectie

10 Clusteromschrijvingen

De Sagitta met 22 of 24 inch achterwielen voldoen voor:

	<p>Actief Hoepelen Instelbaar</p> <p>AHI / ASA</p>	<p>Hoepelrolstoel bedoelt voor gebruik in en om het huis en op straat. Het zitgedeelte is voor-/achterwaarts ten opzichte van de wielbasis instelbaar. De rugleuninghoek is in- of verstelbaar. De beensteun is instelbaar. De rolstoel is demonteerbaar en verkleinbaar, zodat deze door de gebruiker op of achter de autostoel kan worden meegenomen.</p>
--	---	---

De Sagitta SI met 22 of 24 inch achterwielen voldoen voor:

	<p>Actief Hoepelen Kantelbaar</p> <p>AHK / AST</p>	<p>Hoepelrolstoel bedoelt voor gebruik in en om het huis en op straat. Het zitgedeelte is voor-/achterwaarts ten opzichte van de wielbasis instelbaar. De gebruiker kan het zitgedeelte kantelen om de zithouding te variëren. De rugleuninghoek is in- of verstelbaar. De beensteun is instelbaar. De rolstoel is demonteerbaar en verkleinbaar, zodat deze door de gebruiker op of achter de autostoel kan worden meegenomen.</p>
--	---	---



SERVICE

De rolstoel is gecontroleerd:

Stempel van de handelaar:

Datum:

Stempel van de handelaar:

Datum:

Stempel van de handelaar:

Datum:

Stempel van de handelaar:

Datum:

Stempel van de handelaar:

Datum:

Stempel van de handelaar:

Datum:

Stempel van de handelaar:

Datum:

Stempel van de handelaar:

Datum:

Stempel van de handelaar:

Datum:

Stempel van de handelaar:

Datum:

- Servicelijsten en andere technische informatie kunt u aanvragen bij onze vestigingen. Meer informatie vindt u ook op: www.vermeiren.be.



Notes

A series of horizontal dotted lines for writing notes.

ITALIANO

GARANZIA CONTRATTUALE

La carrozzine manuali sono garantite 5 anni, la carrozzine ultra leggera 4 anni. Le carrozzine elettroniche, tricicli, letti e altri prodotti: 2 anno contro tutti i difetti di costruzione o di materiale (batterie 6 mesi). Multiposizioni 3 anni. Questa garanzia e' limitata alle sostituzione di parti riconosciute difettose.

CONDIZIONI

Per far valere la garanzia, e' necessario indirizzarla al vostro distributore di fiducia che presentera' al produttore il tagliando.

RISERVE

Questa garanzia non potra' essere applicata nei seguenti casi:

- danno dovuto al cattivo ed improprio utilizzo della carrozzina,
- danno subito durante il trasporto,
- incidente o caduta,
- smontaggio, modifica, o riparazione effettuate in proprio,
- usura abituale della carrozzina,
- invio del tagliando di garanzia con la data di acquisto.



VERMEIREN



**WAARBORG
GARANTIE
WARRANTY
GARANTIE
GARANZIA**

N.V. VERMEIREN N.V.
VERMEIRENPLEIN 1-15
B-2920 Kalmthout
Tel.: 00 32 (0)3 620 20 20
Fax: 00 32 (0)3 666 48 94
www.vermeiren.com

B

Naam/Nom/Name

Name/Nome

Adres/Adresse/Address

Adresse/Indirizzo

Woonplaats/Domicile/Home

Wohnort/Citta

E-mail

Artikel/Article/Article

Articolo/Articolo

Reeks nr./N° de série/Serie nr.

Serien-Nr./No. di serie

Aankoopdatum/Date d'achat/Date of purchase

Kaufdatum/Data di acquisto

Stempel verkoper/Timbre du vendeur

Dealer stamp/Händlerstempel

Timbro del rivenditore

A

Naam/Nom/Name

Name/Nome

Adres/Adresse/Address

Adresse/Indirizzo

Woonplaats/Domicile/Home

Wohnort/Citta

E-mail

Artikel/Article/Article

Articolo/Articolo

Reeks nr./N° de série/Serie nr.

Serien-Nr./No. di serie

Aankoopdatum/Date d'achat/Date of purchase

Kaufdatum/Data di acquisto

Stempel verkoper/Timbre du vendeur

Dealer stamp/Händlerstempel

Timbro del rivenditore

NEDERLANDS

CONTRACTUELE GARANTIE

Op de manuele rolstoelen geven wij 5 jaar, lichtgewicht rolstoelen 4 jaar. Op de elektronische rolstoelen, driewielers, bedden en andere producten : 2 jaar waarbij op constructie - of materiaalouder (batterijen 6 maanden). Op multipositie rolstoelen geven we 3 jaar waarbij. Deze garantie is uitsluitend beperkt tot de vervanging van defecte stukken of onderdelen.

TOEPASSINGSVOORWAARDEN

Om aanspraak te kunnen maken op de waarborg, bezorgt u het garantiecertificaat dat u heeft, bewaard, aan uw Vermeiren dealer. De waarborg is enkel geldig in de zetel van de onderneming.

UITZONDERINGEN

Deze garantie is niet van toepassing in geval van:

- schade te wijten aan het verkeerd gebruik van de rolstoel,
- beschadiging tijdens het transport,
- een val of een ongeval
- een demontage, wijziging of herstelling uitgevoerd buiten onze firma,
- normale slijtage van de rolstoel,
- niet inzenden van de garantiestrook.

FRANCAIS

GARANTIE CONTRACTUELLE

Les fauteuils manuels standard sont garantis 5 ans, les fauteuils ultra légers 4 ans. Les fauteuils électroniques, tricycles, lits et autres produits: 2 ans contre tous vices de construction ou de matériaux (batteries 6 mois). Fauteuils multiposition 3 ans. Cette garantie est expressément limitée au remplacement des éléments ou pièces détachées reconnus défectueux.

CONDITIONS D'APPLICATION

Pour prétendre à cette garantie, il faut présenter le certificat de garantie que vous avez conservé à votre distributeur Vermeiren. La garantie est uniquement valable au siège de la société.

RESERVES

Cette garantie ne pourra être appliquée en cas de:

- dommage dû à la mauvaise utilisation du fauteuil,
- endommagement pendant le transport,
- accident ou chute,
- démontage, modification ou réparation fait en dehors de notre société,
- usure normale du fauteuil,
- non retour du coupon de garantie.

ENGLISH

CONTRACTUAL WARRANTY

We offer 5 years of warranty on standard wheelchairs, lightweight wheelchairs 4 years. Electronic wheelchairs, tricycles, beds and other products: 2 years (batteries 6 months) and multiposition wheelchairs 3 years. This warranty is limited to the replacement of defective or spare parts.

APPLICATION CONDITIONS

In order to claim this warranty, part "B" of this card has to be given to your official Vermeiren dealer. The warranty is only valid when parts are replaced by Vermeiren in Belgium.

EXCEPTIONS

This warranty is not valid in case of:

- damage due to incorrect usage of the wheelchair,
- damage during transport,
- involvement in an accident,
- a dismount, modification or repair carried outside of our company and/or official Vermeiren dealership,
- normal wear of the wheelchair,
- non-return of the warranty card

DEUTSCH

GARANTIEERKLÄRUNG

Wir garantieren, dass für unsere Rollstühle hochwertige Produkte verwendet werden, die in sorgfältiger Verarbeitung nach dem neuesten Stand der Technik montiert werden. Bevor Ihr Rollstuhl unser Werk verlassen hat, wurde er einer eingehenden Endkontrolle unterzogen, um auch letzte, eventuell vorhandene Mängel aufzuspüren.

Auf Standardrollstühle gewähren wir eine Garantie von 5 Jahren, auf Leichtgewichtrollstühle 4 Jahre, auf elektronische Rollstühle, Dreiräder, Betten und andere Produkte: 2 Jahre (Batterien 6 Monate), auf Multifunktionsrollstühle 3 Jahre.

In dieser Garantie eingeschlossen sind alle Mängel, die auf einen Produkt- oder Verarbeitungsfehler zurückzuführen sind. Dieser Garantie unterliegen keine Schäden aus unsachgemäßer Benutzung. Ebenfalls sind Verschleißteile von der Garantie ausgenommen.

Sollte einmal der Fall eingetreten sein, dass Sie aus berechtigtem Grunde mit Ihrem Rollstuhl unzufrieden sind, so wenden Sie sich bitte unverzüglich an Ihren Fachhändler. Er wird sich in enger Zusammenarbeit mit uns darum bemühen, eine für Sie zufriedenstellende Lösung zu finden.

A

- terugsturen binnen de 8 dagen na aankoop of registreer uw product via onze website, <https://www.vermeiren.be/registration>
- à renvoyer dans les 8 jours après achat ou régistrier votre produit sur notre site, <https://www.vermeiren.be/registration>
- please return within 8 days of purchase or register your product at our website, <https://www.vermeiren.be/registration>
- zurückschicken innerhalb von 8 Tagen nach Kauf oder registrieren Sie Ihr Produkt auf unserer website, <https://www.vermeiren.be/registration>
- da restituire entro 8 giorni dalla data di acquisto o registri il vostro prodotto al nostro web site, <https://www.vermeiren.be/registration>

B

- in geval van herstelling, kaart "B" bijvoegen.
- en cas de réparation, veuillez ajouter la carte "B".
- in case of repair, please add part "B".
- im Falle einer Reparatur, Karte "B" beifügen
- in case di riparazione, ripresentaci la carta "B".

N.V. VERMEIREN N.V.
Vermeirenplein 1/15
B-2920 Kalmthout
BELGIUM



België

N.V. Vermeiren N.V.

Vermeirenplein 1 / 15
B-2920 Kalmthout
Tel: +32(0)3 620 20 20
Fax: +32(0)3 666 48 94
website: www.vermeiren.be
e-mail: info@vermeiren.be

Frankrijk

Vermeiren France S.A.

Z. I., 5, Rue d'Ennevelin
F-59710 Avelin
Tel: +33(0)3 28 55 07 98
Fax: +33(0)3 20 90 28 89
website: www.vermeiren.fr
e-mail: info@vermeiren.fr

Italië

Reatime S.R.L.

Via Torino 5
I-20814 Varedo MB
Tel: +39 0362 55 49 50
Fax: +39 0362 54 30 91
website: www.reatime.it
e-mail: info@reatime.it

Polen

Vermeiren Polska Sp. z o.o

ul. Łączna 1
PL-55-100 Trzebnica
Tel: +48(0)71 387 42 00
Fax: +48(0)71 387 05 74
website: www.vermeiren.pl
e-mail: info@vermeiren.pl

Spanje

Vermeiren Iberica, S.L.

Trens Petits, 6. - Pol. Ind. Mas Xirgu.
17005 Girona
Tel: +34 902 48 72 72
Fax: +34 972 40 50 54
website: www.vermeiren.es
e-mail: info@vermeiren.es

Duitsland

Vermeiren Deutschland GmbH

Wahlerstraße 12 a
D-40472 Düsseldorf
Tel: +49(0)211 94 27 90
Fax: +49(0)211 65 36 00
website: www.vermeiren.de
e-mail: info@vermeiren.de

Oostenrijk

L. Vermeiren Ges. mbH

Winetzhammerstraße 10
A-4030 Linz
Tel: +43(0)732 37 13 66
Fax: +43(0)732 37 13 69
website: www.vermeiren.at
e-mail: info@vermeiren.at

Zwitserland

Vermeiren Suisse S.A.

Hühnerhubelstraße 59
CH-3123 Belp
Tel: +41(0)31 818 40 95
Fax: +41(0)31 818 40 98
website: www.vermeiren.ch
e-mail: info@vermeiren.ch

Nederland

Vermeiren Nederland B.V.

Domstraat 50
NL-3864 PR Nijkerkerveen
Tel: +31(0)33 2536424
Fax: +31(0)33 2536517
website: www.vermeiren.com
e-mail: info@vermeiren.be

Tsjechische Republiek

Vermeiren ČR S.R.O.

Sezemická 2757/2 - VGP Park
193 00 Praha 9 - Horní Počernice
Tel: +420 731 653 639
Fax: +420 596 121 976
website: www.vermeiren.cz
e-mail: info@vermeiren.cz